

# Bruksanvisning

(forenklet)

## Socket, åpen type - GN SO2

**Bruksområde:** Endefeste for ståltau.

**Materiale:** Galvanisert eller malt stål

**Standard:** US. Fed. Spec. RR-5-550D, type A

**Testlast:** 40% av MBL

**Temperaturområde:** Fra -40°C til +200°C

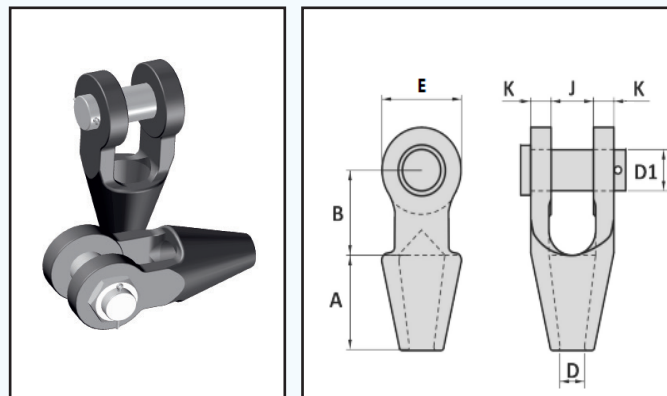

### Sikker bruk:

- Ved montering av socket; følg instruksjoner gitt av produsent av støpemasse
- Fjern alltid overflødig kitt og bendsel etter støping
- Overskrid aldri oppgitt maksimal belastning (WLL)
- Må ikke varmebehandles
- Må ikke utsettes for syre og syredamp
- Unngå rykk eller sjokkbelastning, da dette øker den totale belastningen på redskapet
- Aldri opphold deg under hengende last
- Les alltid bruksanvisningen for sammensatt redskap

### Inspeksjonskriterier:

- Merking
- Slitasje (maks. 10% av normal godstykkelse)
- Deformasjon
- Varmeskader
- Kuttskader/sår
- Korrosjon
- Ovale hull
- Forlengelse
- Slitasje og gjenger på bolt
- Ukjente eksterne faktorer som for eksempel kjemikalier og lignende

# Bruksanvisning

(forenklet)

## Socket, åpen type - GN SO2

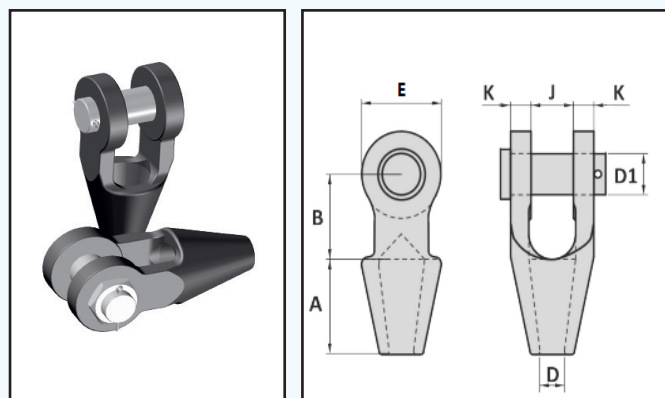

Artikkelnummer	Modell	For wire-diameter mm	WLL ved SF 5:1 tonn	Finish	A mm	B mm	E mm	D mm	D1 mm	J mm	K mm	Vekt kg
0125250	194	8 - 10	2,4	Galvanisert	58	45	40	11	21	20	11	0,8
0125252	196	11 - 13	4,0	Galvanisert	64	51	49	14	26	25	12	1,3
0125254	198	14 - 16	5,0	Galvanisert	77	64	62	18	30	32	14	2,3
0125256	100	17 - 19	8,0	Galvanisert	89	76	100	21	35	38	16	3,2
0125258	104	20 - 22	9,0	Galvanisert	101	89	86	24	41	44	19	5,4
0125260	108	23 - 26	14,0	Galvanisert	114	101	114	28	51	51	22	9,6
0125262	111	27 - 30	20,0	Galvanisert	127	114	124	32	57	57	25	12,0
0125264	115	31 - 36	25,0	Galvanisert	139	127	135	38	63	63	28	16,0
0125266	118	37 - 39	30,0	Malt	152	162	152	41	70	76	30	24,0
0125268	120	40 - 42	40,0	Malt	165	165	168	44	76	76	33	29,0
0125270	125	43 - 48	52,0	Malt	191	178	190	51	89	89	39	45,0
0125272	128	49 - 54	56,0	Malt	216	229	206	57	95	101	46	65,0
0125274	130	55 - 60	72,0	Malt	229	254	225	63	108	113	53	88,0
0125276	132	61 - 68	90,0	Malt	248	273	251	73	121	127	60	125,0
0125278	135	69 - 75	96,0	Malt	279	279	266	79	127	133	73	162,0
0125280	138	76 - 80	104,0	Malt	305	286	274	86	133	146	76	195,0
0125282	140	81 - 86	120,0	Malt	330	298	286	92	140	159	79	224,0
0125284	142	87 - 93	140,0	Malt	356	318	310	99	152	171	83	280,0
0125286	144	94 - 102	175,0	Malt	381	343	352	108	178	191	89	378,0
0125288	146	108 - 115	220,0	Malt	460	480	430	125	190	208	101	564,0
0125290	150	122 - 130	250,0	Malt	500	500	550	138	250	210	120	922,0